

# AIRTECH

## HAND DRYER WASHER 風刀式洗手烘乾機

### 設備使用說明書



本說明書內容專為標準型設備編寫，但亦適用於相關性設備。

1. 前 言	1
2. 收貨須知	1
3. 安全須知	1
3-1 標示說明	1
3-2 安裝時的注意事項	2
3-3 使用時的注意事項	3
3-4 異常時的注意事項	4
4. 功能與規格	4
4-1 功能	4
4-2 特長	4
4-3 規格	5
5. 安裝方法	7
5-1 設備安裝	7
5-2 電源供給	7
5-3 管路銜接	7
6. 操作方法	8
6-1 送電說明	8
6-2 使用方法	8
6-3 貼紙說明	8
6-4 注意事項	9
7. 故障排除	10
8. 保養	10
9. 聯絡方式	12

## 1. 前言

感謝您此次購買本公司的HAND DRYER W/WASHER

- 請詳細閱讀使用說明書並正確使用產品，操作不當將導致嚴重事故發生。
- 請務必指定本設備的操作管理人員，若發生異常事故，請立即向管理人員報告。
- 請勿撕毀設備上的規格標籤。
- 本說明書針對標準型設備進行編寫，但特殊規格也可以做為參考。





## 2. 收貨須知

- 請仔細檢查並確認，產品是否因運送過程導致損壞。
- 請確認產品和訂單內容是否一致。
- 本公司產品從製作、檢驗、包裝到出貨都嚴密把關，產品若有任何問題，請在到貨3天內與我們聯絡。若產品因不當使用或改裝的情形，將不在我們的保固範圍內。

## 3. 安全須知

### 3-1 標示說明





- 使用產品前請詳細閱讀『安全須知』，並正確使用產品。
- 請務必遵守此處所記載之注意事項。
- 標示與說明如下圖所示。

標 示	說 明
 危 險	若不遵守有極高的可能性嚴重危害到生命或身心
 注 意	若不遵守有可能會造成輕傷或機台故障的情況發生
 禁 止	表示禁止之事項
 遵 守	表示需強制執行之事項





## 3-2 安裝時的注意事項

---

### 危險

-  禁止在容易起火或引爆的環境下進行安裝
  - 本設備不是防爆規格。
  - 禁止在容易起火以及充滿引爆性氣體的環境下進行安裝。
-  接線作業交由專業人員執行
  - 可能會有觸電的危險。
-  安裝在底板強度足夠的地方
  - 請安裝在可負荷此設備重量的位置。
-  先將設備進行安裝後再將電源線路接上
  - 避免造成觸電事故發生。
  - 請務必接地。



### 注意

-  請勿在以下場所使用，以免造成機器故障
  - 低溫或是高溫的場所。
  - 溼氣重或是容易產生水氣的場所。
  - 容易造成灰塵累積的場所。
  - 會被風吹雨淋的室外空間。
  - 欲在特殊環境下進行安裝，請先聯絡本公司洽談意見。
-  將設備安裝在穩固的位置
  - 若設備安裝在不平穩的位置造成傾斜，可能會導致送風機運轉出現問題。
-  請勿讓回風口阻塞
  - 阻塞會造成回風量減少，導致設備效能降低。
-  規劃保養作業區域
  - 必須定期更換濾網，保養送風機及電器線路等維護作業。
-  確認電壓規格
  - 請確認輸入電源是否與設備規格相同，避免造成零件起火燃燒的危險。







### | 3-3 使用時的注意事項

---

#### 危險

-  進行檢查時請先切斷電源
  - 設備若突然運轉可能會造成觸電事故發生。
-  更換初級濾網時，請先停止送風機運轉
  - 避免送風機吸入異物或造成人員傷害等情況發生。

#### 注意

-  小心觸電
  - 請勿在手潮濕的狀態下操作設備，可能會造成觸電事故發生。
-  請勿在一分鐘內多次進行切換開關的動作
  - 短時間重複切換電源開關，可能會造成送風機或電控零件燒損。
-  請勿觸摸電控零件
  - 請勿觸摸設備內部的電控零件，若不得已的情況，請先將電源切斷。
-  請勿損毀電源線
  - 請勿將重物壓在電源線上或隨意放置。
  - 電源線損壞可能會引發火災或觸電等事故發生。
-  請勿對設備進行改裝
  - 可能會造成觸電、火災、設備效能降低等事故發生。
-  禁止使用揮發油或稀釋劑清潔設備
  - 請勿使用揮發油或稀釋劑擦拭設備，避免造成塗裝的退色與剝落。
-  請定期清理與更換本設備的濾網
  - 請遵照後述作業方法進行清理與更換。

### 3-4 異常時的注意事項

---

#### 危險

##### 禁止自行拆卸與修理

- 不當的處理會造成觸電、火災等事故發生，拆卸與修理請交由本公司處理。

#### 注意

##### 異常時請勿使用

- 在異常狀態下運轉，會造成觸電或火災等事故發生。
- 發生異常時請立即停止運轉，切斷主電源並與本公司客服人員聯絡。

## 4. 功能與規格

---

### 4-1 功能

---

本製品內部有自動式水閥，HEPA過濾網及高速風機經由噴嘴送出無塵之空氣，可在短時間內吹乾您的雙手之潔淨設備，為了能夠以安定的性能安全地使用，請務必詳閱本說明書內容而充分瞭解後再惠予使用。另者如有不明瞭之處，即請隨時連絡敝公司客服部。

### 4-2 特長

---

- 吹出之氣體是經過HEPA FILTER過濾之無塵空氣。
- 由超高速噴氣，可在短時間內將手指吹乾。
- 採用循環氣流方式防止塵埃流出，不污染周圍環境。
- 因為全自動，故可不必接觸任何器具即可進行洗手、烘乾之動作。
- 洗手&烘乾二合一設計，故體積小不佔空間。
- 採用PLC可程式控制器，程式可修改，可廣泛符合客戶需求。

## 4-3 規格

Specification		
型號	AHD-100DW-DC	
結構	主體	鋼板製烤漆加工
	內部	不銹鋼(SUS 304)
	電磁閥	Queen,MD-15-DC24V
電源	AC 110	
頻率	60 Hz	
集塵要素	主過濾網：HEPA FILTER	
	前置濾網：不織布	
操作開關	PLC可程式控制器	
風速	100 M/S	
給水	自動給水龍頭	
銜接管路	給水管：1/2" NPT	
	排水管：1" PVC軟管	
外型尺寸(WxDxH)(mm)	620x505x1103	
消耗電力	約900VA	
運轉方式	由自動水閥洗手	
	由HAND DRYER吹乾	

## 規格圖

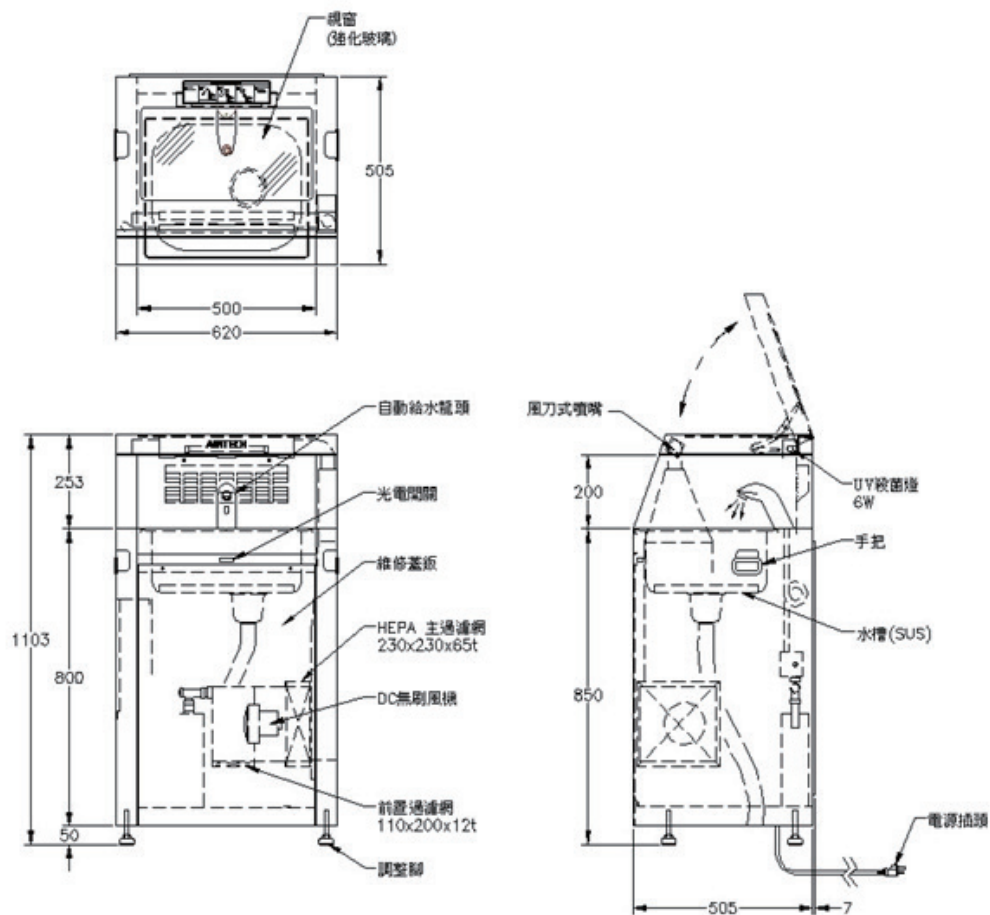

# 電路圖

POWER  
1Φ 110V  
60Hz

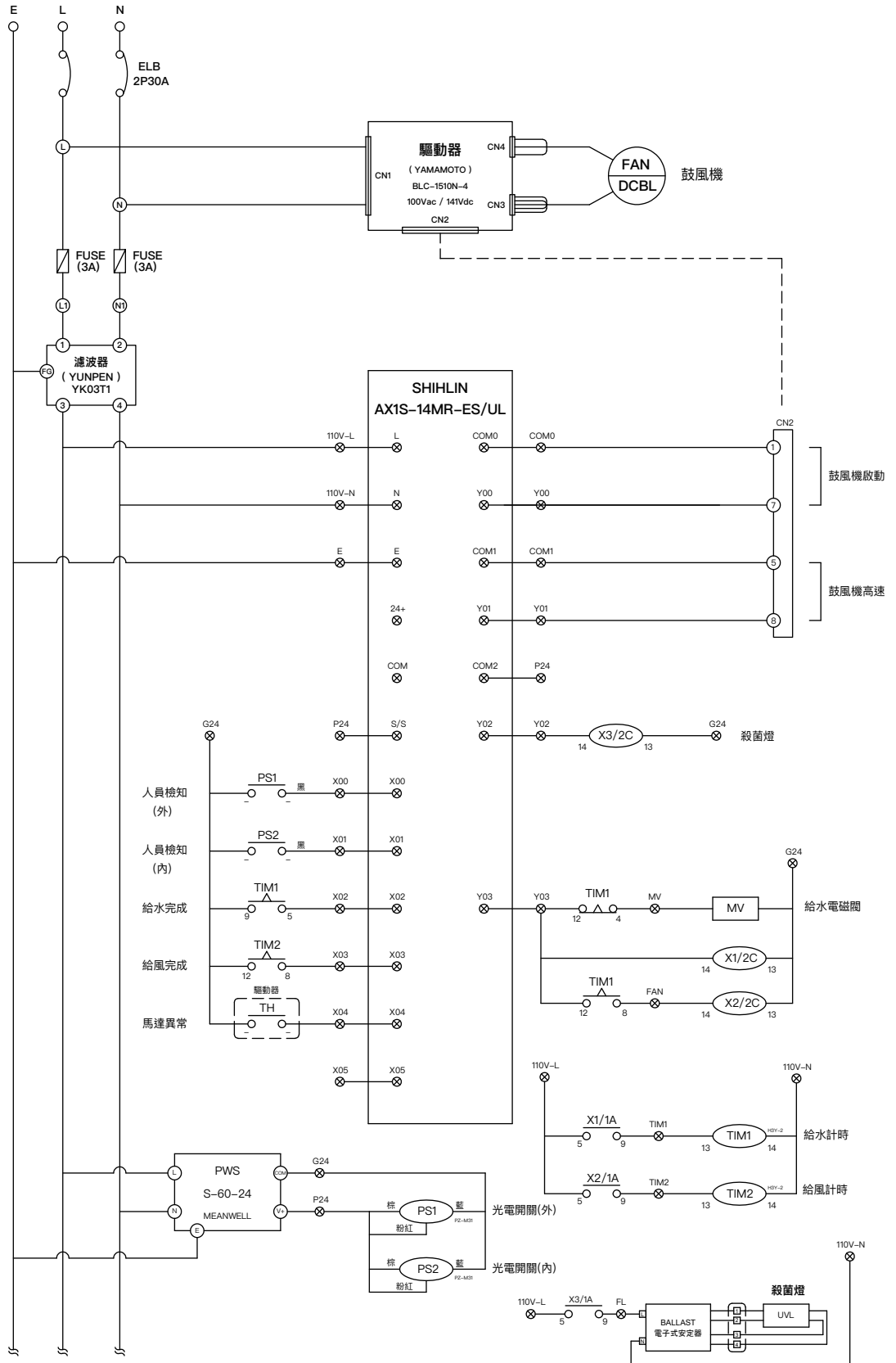



## 5. 安裝方法

### 5-1 設備安裝

---

- 安裝位置決定後，以調節器 (ADJUSTER) 調整水平後固定之。如果地面舖有軟質地毯 (如 PVC) 時，請墊上調節器 (ADJUSTER) 座。

### 5-2 電源供給

---

- 電源之銜接，請打開底下馬達維修門，即可看見一電源接線盒，請確認電源後，將電源接上。

### 5-3 管線銜接

---

- 請依訂購之規格，選擇適當管徑配管。並於連接給水管後做試漏測試。
- 為確保電磁閥動作正常，建議在給水側加裝水之Y型過濾器防止水中之雜質異物造成電磁閥膜片無法閉合而漏水。

## 6. 操作方法

### 6-1 送電說明

- 制盤上之BREAKER請按ON之位置。

### 6-2 使用方法

- 洗手及烘手為連續之動作，使用時將手伸入自動水閘下即會自動出水，待設定之洗手時間停止後，即進行烘乾動作。
- 使用時請將手背朝上，將雙手約手腕處置於風刀口下方開始吹乾，再將雙手緩緩拉出吹乾手背上的水，之後將手心朝上重覆以上之動作吹乾手心的水。

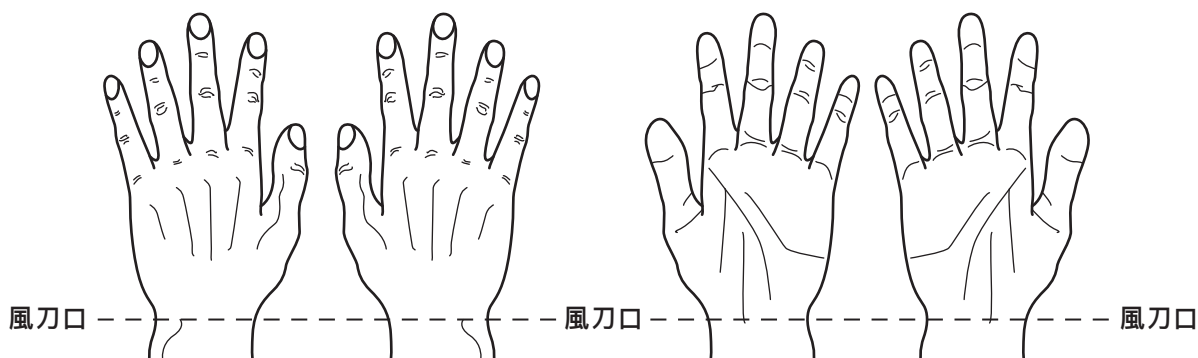

### 6-3 貼紙說明

- 洗、烘手動作



- 殺菌燈警示



**危 險**

**殺菌燈，眼睛請勿直視。**

#### **6-4 注意事項**

---

- 請於電源電壓 $1\Phi 110V \pm 10\%$ ，頻率60Hz之容許範圍使用。
- 請勿讓金屬片等導體落入或留置於主配電盤等之電子控制迴路內，以防造成短。
- 任何線路連接拆卸，請務必於斷電狀態下進行，以免發生危險。
- 請避免將設備置於下列處所：  
日光直射之場所、高溫高濕之場所、有腐蝕性或爆炸性氣體之場所、震動性場所。

## 7. 故障排除

- 若出現異常請參考以下表格實施檢查。
- 當故障原因不明，或是在使用上有任何問題，請與本公司聯絡。

發生現象	可能原因	處理方式
吹風時不啟動	電源沒有來	將插頭插入插座 按漏電BREAKER
	斷線或端子鬆脫	檢查回路 確認插座容量
	CIRCUIT PROTECTOR 跳脫 (短路)	檢查回路 確認插座容量
啟動後風速過低	PRE-FILTER阻塞	請清洗或更換
	MAIN-FILTER阻塞	請更換
有燒焦異味	電器零件短路	請切斷電源並與富泰聯絡
	過載引起電線著火	
送風機停止	馬達燒毀	更換馬達
送風機無法停止	SENSOR汙染	清潔SENSOR表面
殺菌燈不亮	燈壞了	請更換

## 8. 保養

- 為了維持產品效能，請依照程序實施保養與檢查，也可安排由本公司專業人員實施年度定期保養與檢查(需另外收費)。

 注意：請先將電源切斷再進行檢查。

- 初級濾網(PRE-FILTER)

初級濾網一般而言在本設備之下方。

初級濾網之阻塞視使用頻率及潔淨狀態而有異，在使用初期請觀察阻塞時間，以便往後自行定期以壓縮空氣、水洗、真空吸塵等方式清潔。依使用情況每個月2~3次之清潔是必要的。

要取出初級濾網時必須先停止風機之運轉，以免吸入異物或受傷。

- 主過濾網(MAIN FILTER)

其更新期可依風速計檢測風速值（風速值減半）或以壓差計測壓差（壓差值加倍）來決定換裝與否，其檢測週期約每年2~4次。

- 殺菌燈保養

切斷電源後，將殺菌燈取出；裝燈時以相反之順序行之。

- 運轉復歸

為了本製品之安全有加裝漏電斷路器，請檢查回路是否異常，安全處理後做運轉復歸動作。

回路復歸時，請切入漏電斷路器。

- 外部維護

請使用軟性纖維布（WIPER）擦拭，污染很嚴重時請使用中性洗劑或濕水，如用中性洗劑後必須再用含純水之擦拭布擦乾。

在無塵室內使用時務必使用無塵室專用擦拭布及使用純水。

清掃、擦拭時，禁用苯或溶劑以防破壞烤漆。

- SENSOR之維護

SENSOR鏡頭（LENZ）污染會產生錯誤動作，故請用無塵擦拭布（CLEAN WIPER）、無塵棉花棒做定期之保養清潔。

擦拭時不可用力，否則有損害之可能，一年至少須做1~2次性能檢查及測試（但需額外收費）。

#### 耗材表

品名	規格	建議更換時間
初級濾網	110x200 x 1 片	約2週
主要濾網	230x230x65t x 1 片	約3年

## 9. 聯絡方式

如果您對富泰設備有任何疑問，請透過富泰網網站聯絡我們，或撥打客服專線，由專人為您服務。

聯絡地址：

- 新竹一廠：新竹縣新竹工業區光復路58-1號
- 新竹二廠：新竹縣新竹工業區光復北路84號
- [www.air-tech.com.tw](http://www.air-tech.com.tw)
- TEL：+886-3-6105668
- Fax：+886-3-5972734
- Email：info@air-tech.com.tw

## 聯絡資訊

**AIRTECH** AIRTECH SYSTEM CO., LTD.  
富泰空調科技股份有限公司

303-51 新竹縣湖口鄉新竹工業區光復路58-1號

No.58-1, Guangfu Road, Hsinchu Industrial Park, Hsinchu County 303-51, TAIWAN

TEL +886-3-610-5668 FAX +886-3-597-2734

E-Mail [info@air-tech.com](mailto:info@air-tech.com) Website [www.air-tech.com.tw](http://www.air-tech.com.tw)